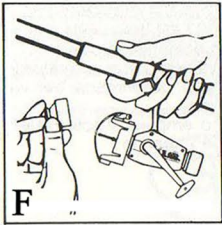
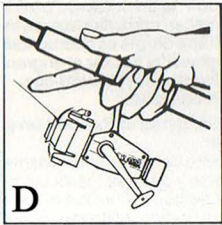
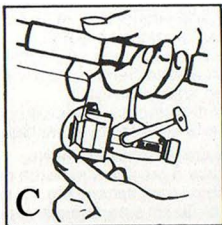
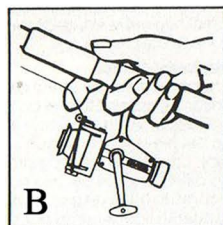
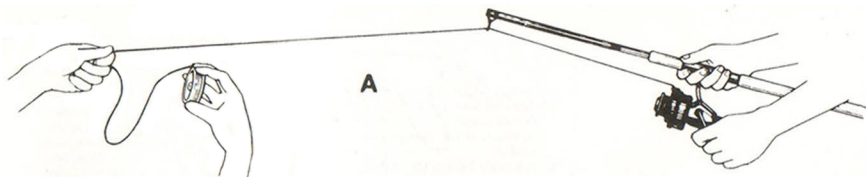

**SILSTAR®****D-A-M****EUROSTAR®**

Ön egy minőségileg magas értékű és a legújabb ismeretek alapján előállított horgászorsót vásárolt. Orsó felépítése:

1. Hajtókár, 2. Felkapókar, 3. Dob, 4. Vezetőgörgő, 5. Fék, 6. Visszafutásgátló, 7. Kioldógomb,

A horgászszinór feltöltése: Az orsót felszereljük a horgászbotra, a dobot /3/ kézzel gyengén nyomva addig forgatjuk, amíg az a helyére pattan. /F ábra/ A felkapókart felnyitjuk és a zsinórt a horgászbot vezetőgyűrűin keresztül vezetve az /A/ ábra szerint a dobhoz erősítjük. A hajtókár előretekerésével az óramutató járással ellentétes irány/ a felkapókar automatikusan zár, és elkezdődik a zsinór feltekerése.

A zsinór tökéletesen egyenletes elhelyezkedéséhez szükséges gyenge feszítést adni feltekerés közben /A ábra/ A feltöltést hagyjuk abba, ha a zsinór a dob peremétől 2-3mm-re van. **A fék beállítása:** az első fékes orsónál a dob tetején elhelyezkedő, a hátsó fékes orsó esetében az orsó hátulján elhelyezkedő fékerő szabályzóval végezzük. Nyelető-fékes orsó esetében a főféket elől, míg a vezetőgörgő/B/ a horgászbot alá fordul. Másik kezével nyissa ki a felkapókart./C/ Emelje fejfőlé a botot és lendítse előre.

Amint a bot „10 óra” pozícióba ér/D/ engedje el a zsinórt. **Visszatekerés:** Ugyan azon a módon történik mint a horgász-zsinór feltöltése.

Tisztítás, karbantartás: Minimum évente 1 alkalommal szükséges az orsó karbantartása tisztítása használatától függően. Ezt ha lehet bízva szakszervízre. Amennyiben mégis Ön végzi el a karbantartást, ügyeljen az apró kipattanó, éles darabokra, ezért mindig viseljen védőszemüveget és kesztyűt.

A karbantartást tiszta átlátható felületen végezze és mindig speciális orsósírt vagy olajat használjon.

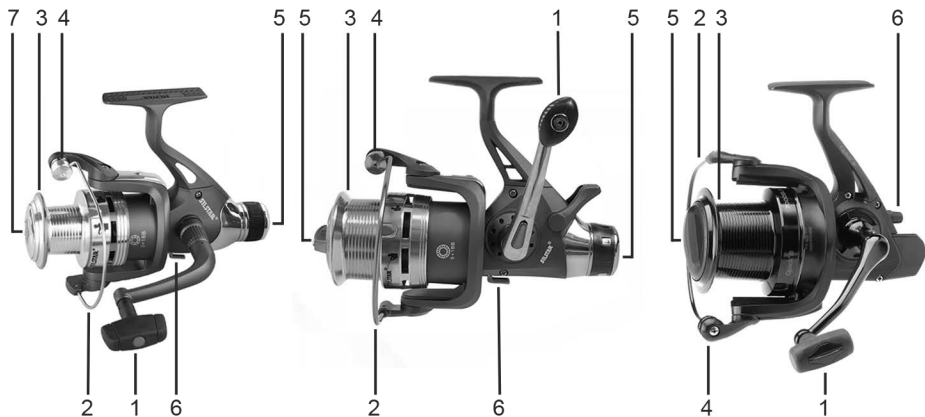

Forgalmazza: EUROSTAR Kft. 1033 Budapest, Szentendrei út. 89-95

e-mail: raktar@eurostar.hu